

Gk=26.85
F=5.620 m²
231981

Mhl. 02

Mhl. 02

Tákn			
GN	= Gólfburfall	Brunatákn	
PN	= Þakburfall	Veggir og hæðskil	
SN	= Svalburfall	Ei60	
LR	= Loftresting	A-Ei60	
VLR	= Velkúin loftresting	A-Ei120	
PK	= Póskassar	REi60	
NL	= Neyðarjós	REi120	
BO	= Björgunarpop	A-REi120	
R	= Reykskýrnari		
HSL	= Handslökktæki		
ÚT	= Merktur útgangur		
HV	= Hitaveita	Hurðir	
VV	= Vátaveita	E30-CS	
RR	= Rafmagnveita	E30-CS	
ÚK	= Útkrani	Ei60-CS	
DS	= Dyrasími	Ei60-CS	
		Gluggar	
		E30	
BO	= Felli til við björgunarpop		
		Brunaslanga	
		Sligleðsla	
		Sligleðsla út	
		Slijmstöð brunavörðunarkerfis	
		Inntak	
		Bilastæði fyrir fatlaða	

Útg.	Dags.	Lýsing	Nafn
4	23.10.2024	Breytingar í nr. 23 og 25: Rennihúðir verða venjulegar húðir. Breyting á reyklosun í kjallara nr. 25 og geymslunum 03-0029, 03-0030, 03-0031 og 03-0033. Breytingar á eldhúsum nr. 25 í búðum 03-0103, 0104, 0203, 0204, 0303, 0304, 0403, 0404, 0503, 0504, 0603 og 0604.	LPM
3	20.02.2024	Breyting á björgunarförum og skráningartölum fyrir mhl. 4.	LPM
1	23.09.2022	Breyting í áfanga 2 tengd bilageymslu Mhl. 04 við hús nr. 23 mhl. 02. Leiðréttingar á skráningartölum mhl. 01 og 02 vegna breytinga á lóðarstærð. Leiðréttingar á rýmsmánum í kjallara mhl. 02.	RCM

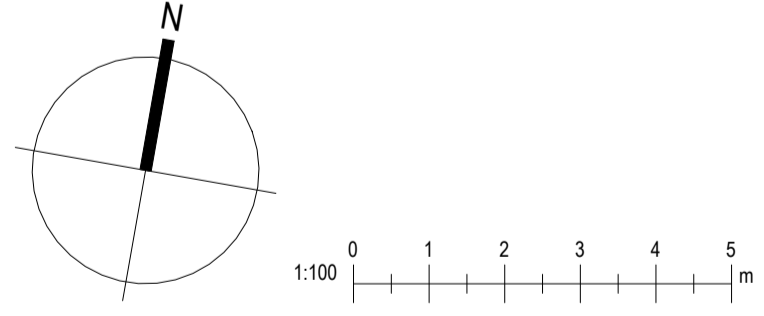

KRark Kristinn Ragnarsson arkitekt ehf.
Hlíðarsní 19 - 2 hæð - 201 Kópavogur
S. 554.2255 - krark@krark.is
Kl. 581298.3589 - www.krark.is

Hringhamar 21
Hafnarfjörður

Landeignanúmer: L231981

Grunnmynd 1.hæð. Mhl. 02

Fjölhylishúsið	Áðaluppdráttir-Áfangi 2. Nr. 23 og bilageymsla
Verknúmer: 21039IF	A-Áðalhönnuður: Kristinn Ragnarsson
Máilivardi: 1-100	Kl. 120944.2669
Dagsetning: 14.04.2023	Hönnunartjórn: Kristinn Ragnarsson
Hönnun: KR.RCM	Kl. 120944.2669
Verkefnaþjórn: RCM	Blad: Útgáfa:
Telknað: RLF.PTG	A102b
Yfirfari: RCM.LPM	4

Mhl. 02

Mhl. 02

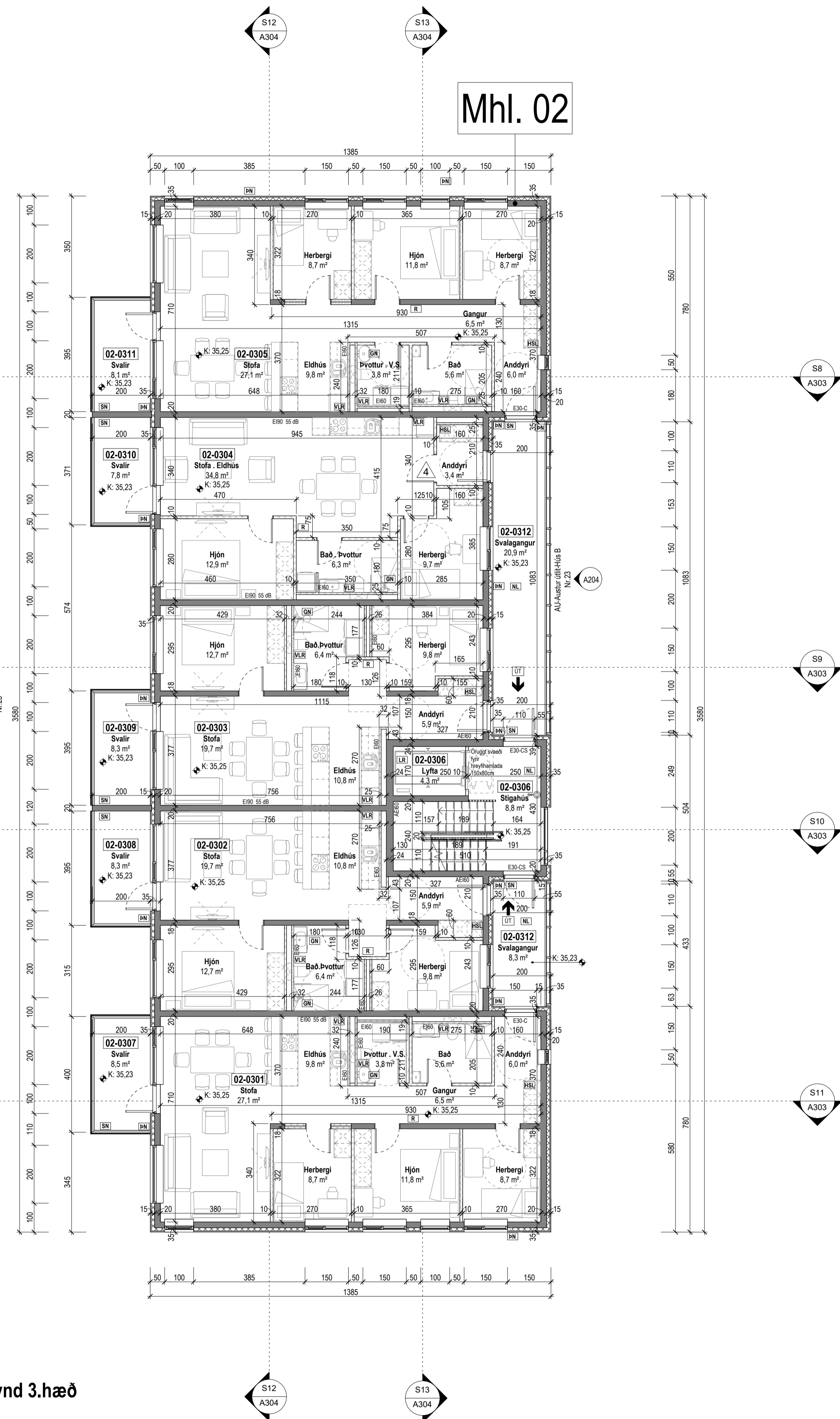
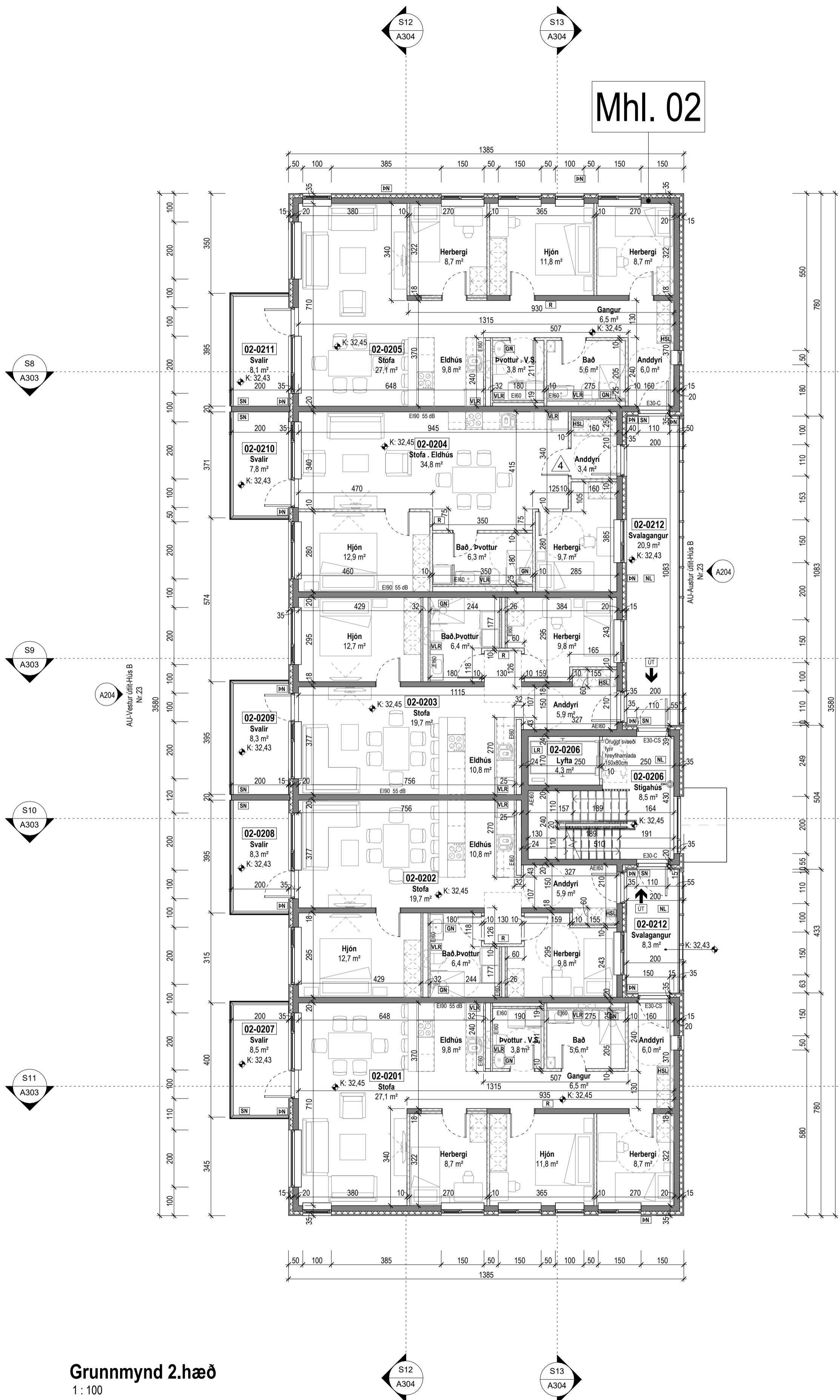

Tákn

GN	= Gólfburfall	Brunatákn
BN	= Þakburfall	EI60
SN	= Svavilburfall	E90
LR	= Loftfresting	A-EI60
VLR	= Vélfrítt loftfresting	A-EI120
PK	= Þóskassar	REI60
NL	= Neyðarjós	REI120
BO	= Þjörgunarpop	A-REI120
R	= Reykskýrnari	
HSL	= Handslökktáki	
ÚT	= Merktur útgangur	
HV	= Hitaveita	
VV	= Vátaveita	
RR	= Rafmagnveita	
ÚK	= Útkrani	
DS	= Dyrasími	
BO	= Felliþgi við þjörgunarpop	
BR	= Brunaslanga	
○	= Sligleisía	
○	= Sligleisía út	
□	= Þjörgunstöð brunavörðunarkerfis	
□	= Inntak	
□	= Blástæði fyrir fatlaða	
		Hurðir
		E30-CS
		EI30-CS
		EI60-CS
		Gluggar
		E30

4	23.10.2024	Breytingar í nr. 23 og 25: Rennihúðir verða venjulegar hurðir. Breyting á reyklosun í kjallara nr. 25 og geymslun 03-0029, 03-0030, 03-0031 og 03-0033. Breytingar á eldhúsum nr. 25 í íbúðum 03-0103, 0104, 0203, 0204, 0303, 0304, 0403, 0404, 0503, 0504, 0603 og 0604.	LPM
3	20.02.2024	Breyting á byggingarteygningu og skráningartöflu fyrir mhl. 4.	LPM
Útg.	Dags.	Lýsing	Nafn

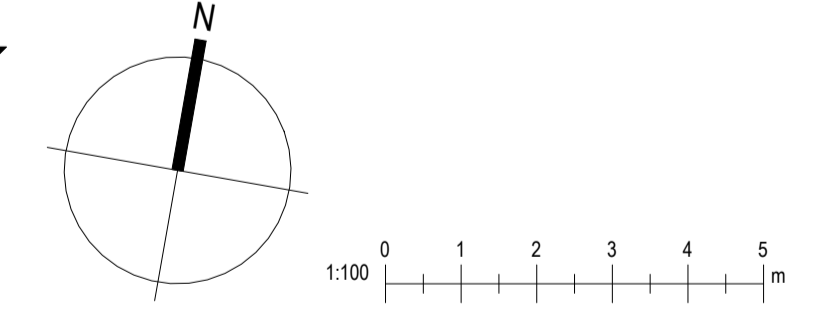

KRark Kristinn Ragnarsson arkitekt ehf.
Hlíðarsmári 19 · 2. hæð · 201 Kópavogur
S. 54.2255 · krark@krark.is
Kl. 581298.3589 · www.krark.is

Hringhamar 21
Hafnarfjörður

Landelgögnúmer: L231981

Grunnmynd 2 og 3.hæð. Mhl. 02

Fjölþýlishúsi	Áðaluppdrættir-Áfangi 2. Nr. 23 og bilagmýsla
Verknúmer: 21039IF	Áðalhönnuður: Kristinn Ragnarsson
Máilivardi: 1:100	Kl. 120944.2669
Dagsetning: 14.04.2023	Hönnunartjórn: Kristinn Ragnarsson
Hönnun: KR.RCM	Kl. 120944.2669
Verkefnaþjóni: RCM	Blad: Útgáfa:
Telknað: RLF.PTG	A103b
Yfirfari: RCM.LPM	4

Grunnmynd 2.hæð
1:100

Grunnmynd 3.hæð
1:100

Mhl. 02

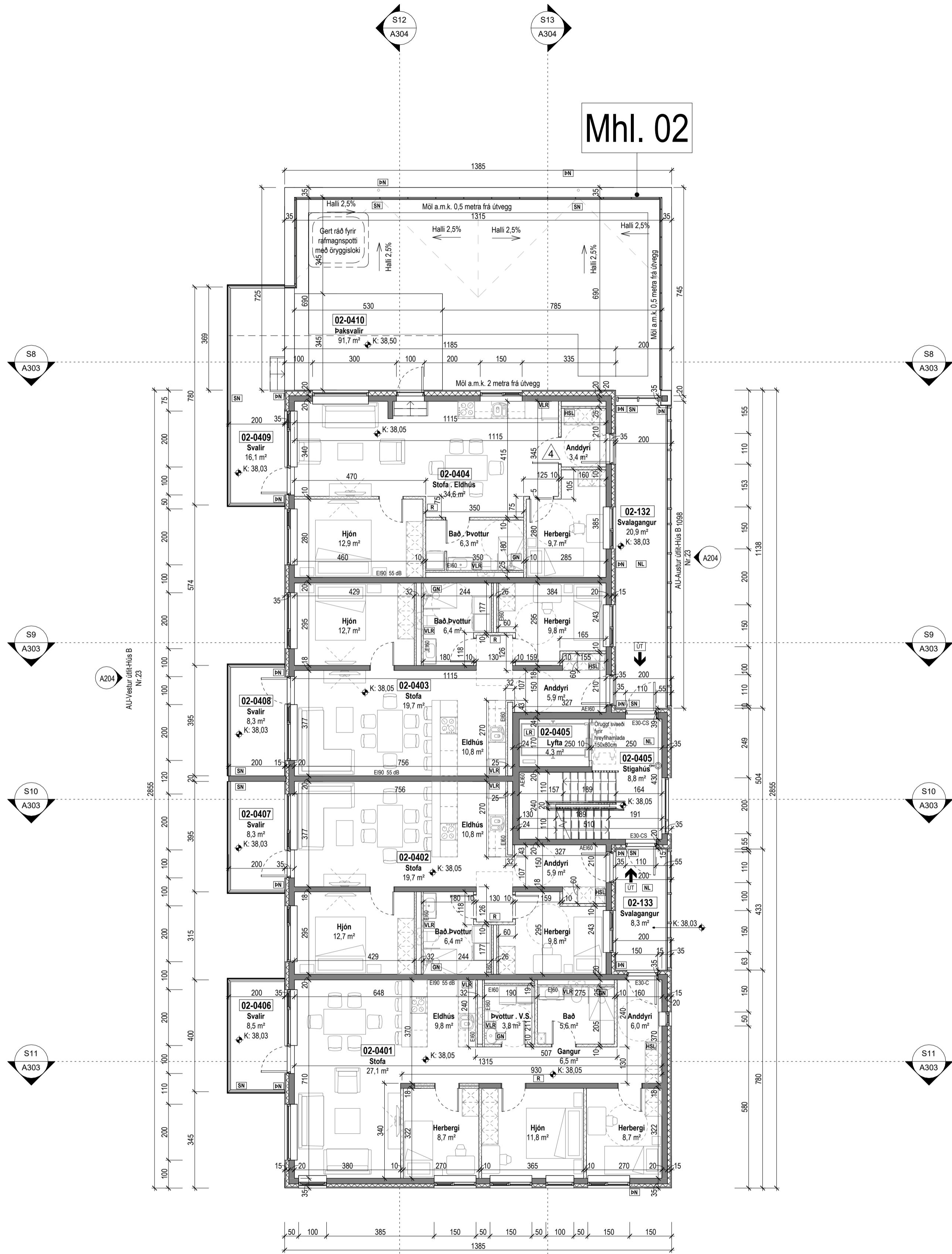

Grunnmynd 4.hæð
1: 100

Mhl. 02

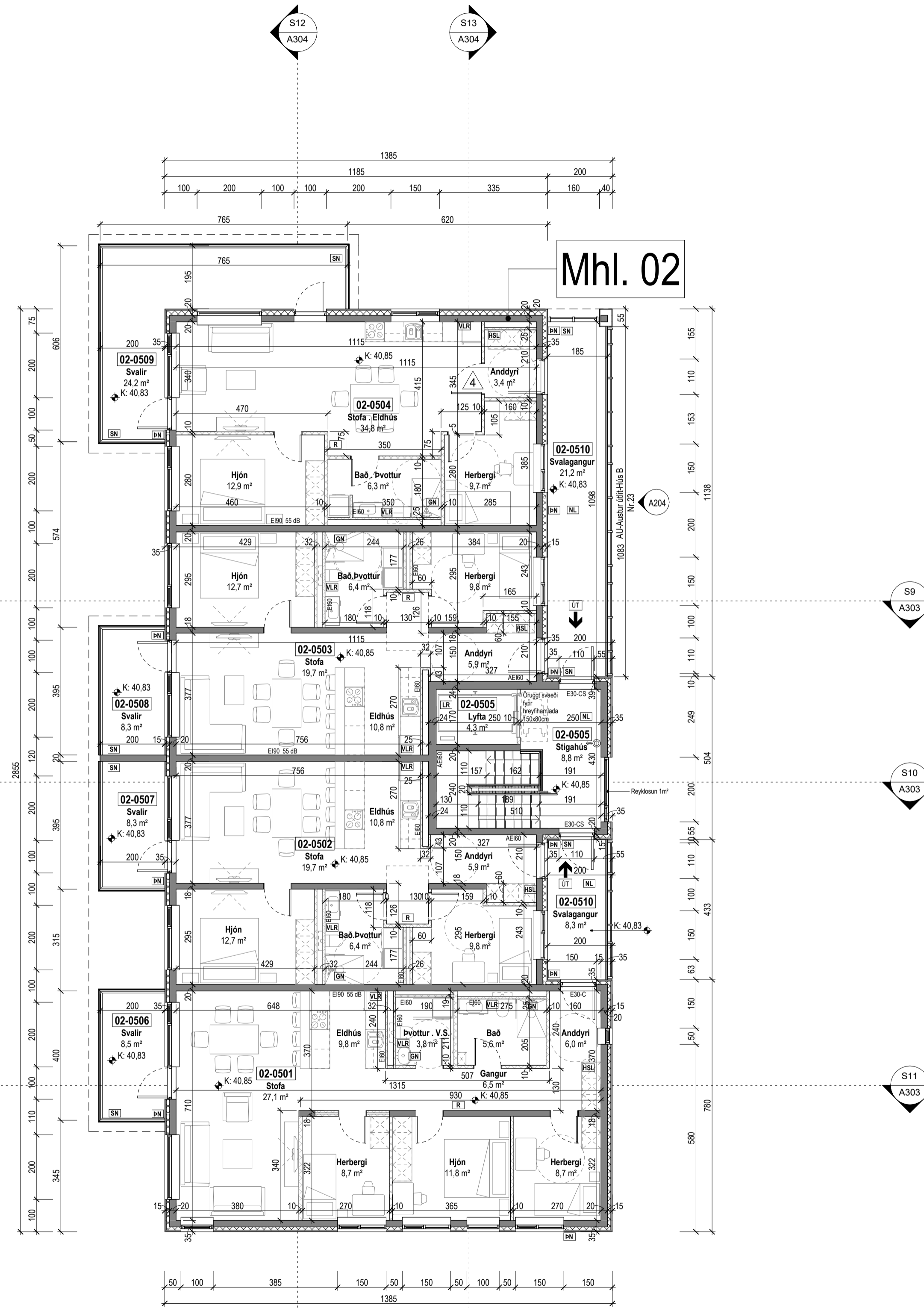

Grunnmynd 5.hæð
1: 100

Tákn			
GN	= Gólfburfall	Brunatákn	
BN	= Þakburfall	Veggir og hæðskil	
SN	= Svefnburfall	EI60	
LR	= Loftfresting	E90	
VLR	= Vélvörn loftfresting	A-EI60	
PK	= Þóskassar	A-EI120	
NL	= Neyðarjós	REI60	
BO	= Björgunarpopp	REI120	
R	= Reykskýrnari	A-REI120	
HSL	= Handslökktvæki	A-REI120	
ÚT	= Merktur útgangur		
HV	= Hitaveita		
VV	= Vátaveita		
RR	= Rafmagnveita		
ÚK	= Útkrani		
DS	= Dyrasími		
BO	= Felliðgi við björgunarpopp		
BR	= Brunaslanga		
SL	= Sligleisía		
SL	= Sligleisía út		
ST	= Stjórnstöð brunavörnunarkerfis		
INT	= Inntak		
BT	= Blástæði fyrir fatlaða		
		Hurðir	
		E30-CS	
		E130-CS	
		E160-CS	
		Gluggar	
		E30	

4	23.10.2024	Breytingar í nr. 23 og 25: Rennihurðir verða venjulegar hurðir. Breyting á reyklosun í kjallara nr. 25 og geymslunum 03-0029, 03-0030, 03-0031 og 03-0033. Breytingar á eldhúsum nr. 25 í íbúðum 03-0103, 0104, 0203, 0204, 0303, 0304, 0403, 0404, 0503, 0504, 0603 og 0604.	LPM
3	20.02.2024	Breyting á byggingarteygningu og skráningartöflu fyrir mhl 4.	LPM
Útg.	Dags.	Lýsing	Nafn

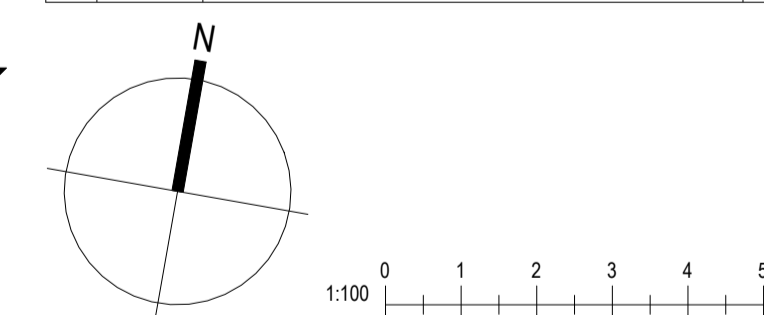

KRark Kristinn Ragnarsson arkitekt ehf.
Hlíðarsmári 19 · 2. hæð · 201 Kópavogur
S. 564.2265 · krark@krark.is
Kt. 581298.3589 · www.krark.is

Hringhamar 21
Hafnarfjörður

Landeignanúmer: L231981

Grunnmynd 4 og 5.hæð. Mhl. 02

Fjölbyliðshúsi	Áðaluppdráttir-Áfangi 2. Nr. 23 og bilagseymsla
Verknúmer: 21039IF	Áðalhöfundur: Kristinn Ragnarsson
Mælikvæði: 1: 100	Kt. 120944.2669
Dagsetning: 14.04.2023	Hönnunartjórn: Kristinn Ragnarsson
Hönnun: KR.RCM	Kt. 120944.2669
Verkefnaheiti: RCM	Blad: Útgáfa
Teknað: RLF.PTG	A104b
Yfirfarir: RCM.LPM	4

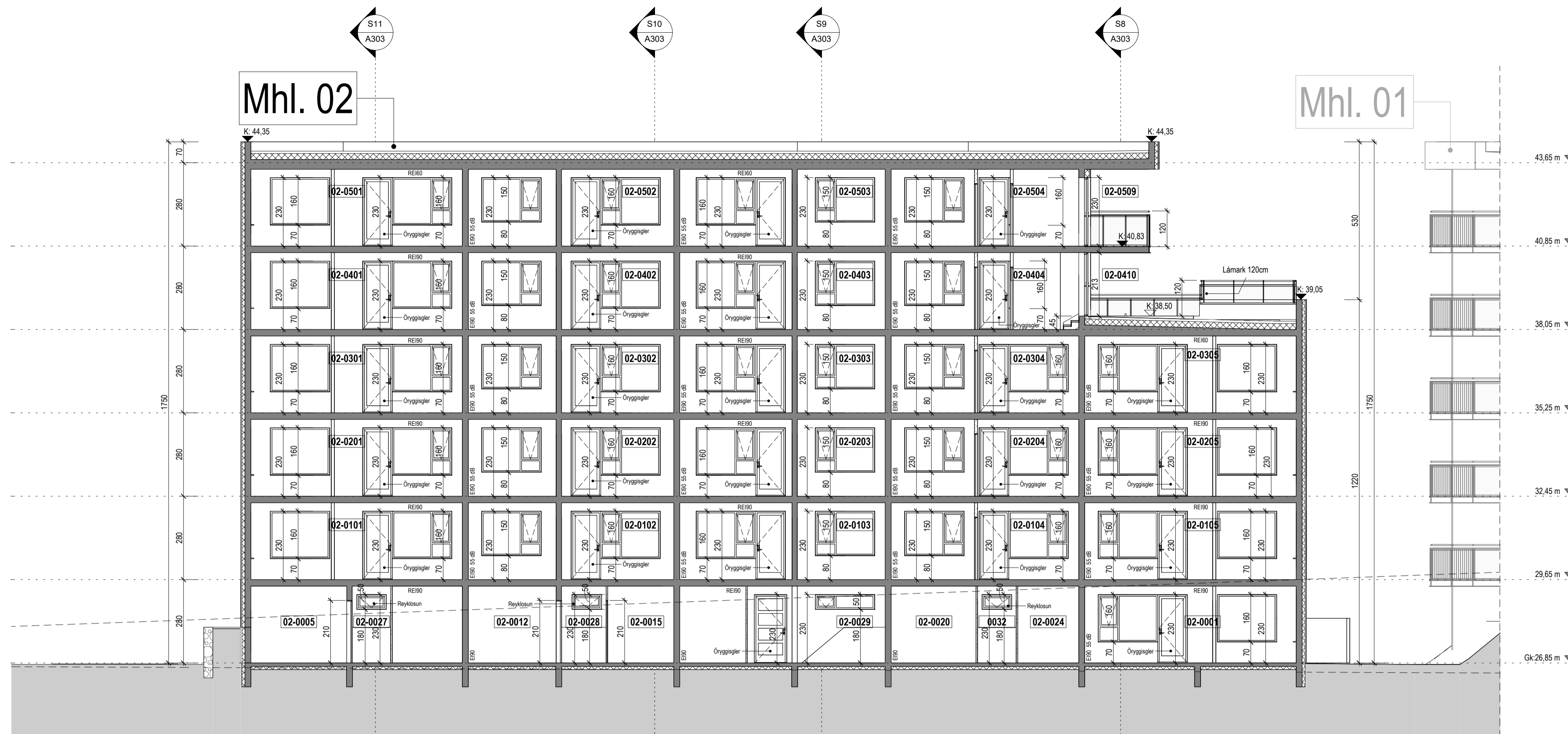

Snið 12
1:100

Tákn		
GN	= Gólfburfall	Brunatákn
BN	= Þakburfall	EI60
SN	= Svæmburfall	EI90
LR	= Loftfresting	A-EI60
VLR	= Velkinn loftfresting	A-EI120
PK	= Póstassar	REI60
NL	= Neyðarjás	REI120
BO	= Björgunarpottur	A-REIM120
R	= Reykskyngjafi	
HSL	= Handslökktitaki	
ÚT	= Merktur útgangur	
HV	= Hitaveita	
VV	= Vátaveita	
RR	= Rafmagnveita	
ÚK	= Útkrani	
DS	= Dyrasími	
BO	= Felli við björgunarpott	
	= Brunaslanga	
	= Sligleðsla	
	= Sligleðsla út	
	= Sljómstöð brunavörðunarkerfis	
	= Inntak	
	= Blástæði fyrir fatlaða	
		Hurðir
		E30-CS
		EI30-CS
		EI60-CS
		Gluggar
		E30

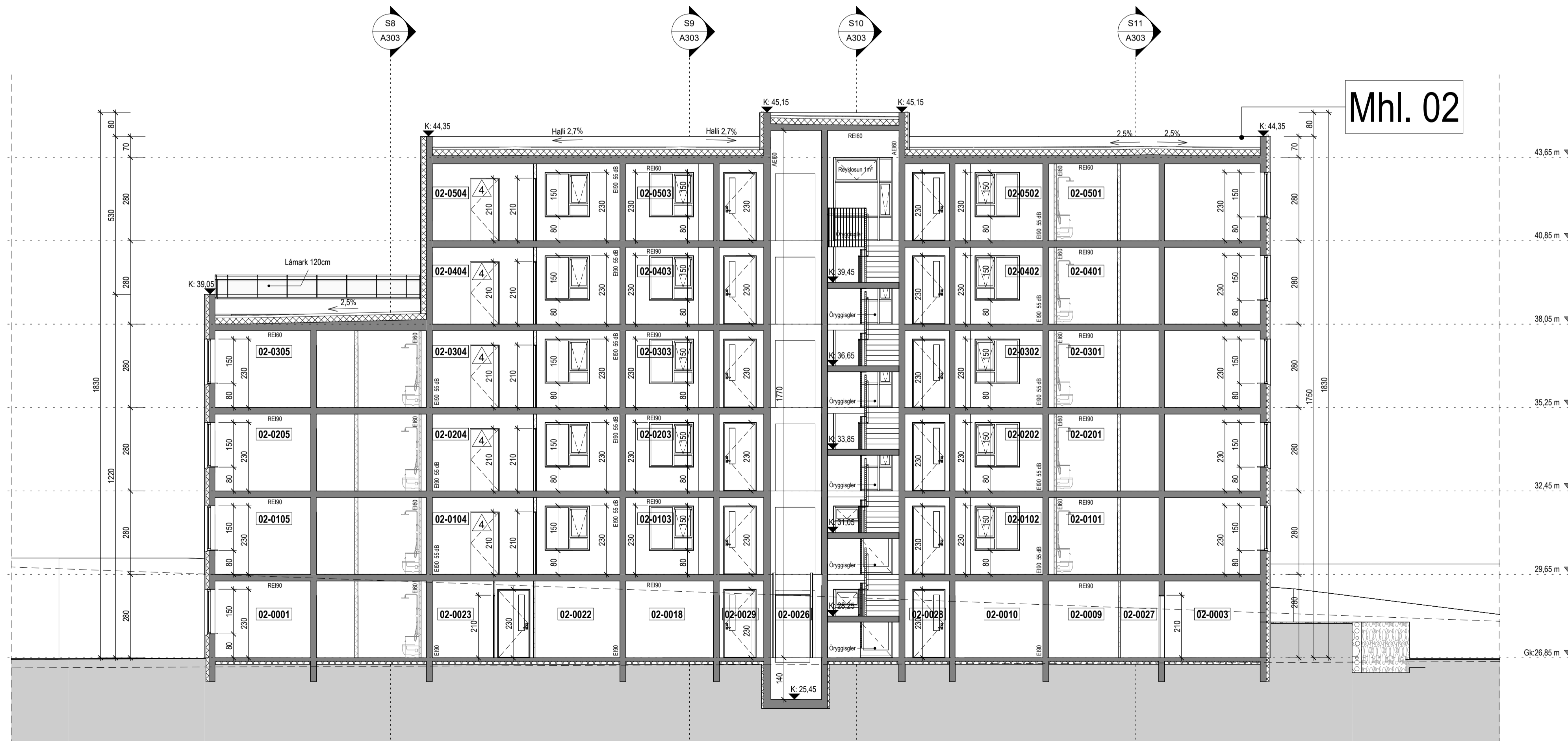

Snið 13
1:100

4	23.10.2024	Breytingar í nr. 23 og 25: Rannhurðir verða venjulegar hurðir. Breyting á reyklosum í kjallara nr. 25 og geymslum 03-0029, 03-0030, 03-0031 og 03-0033. Breytingar á eiddósum nr. 25 í íbúðum 03-0103, 0104, 0203, 0204, 0303, 0304, 0403, 0404, 0503, 0504, 0603 og 0604.	LPM
Útg.	Dags.	Lýsing	Nafn

0 1 2 3 4 5
1:100

KRark Kristinn Ragnarsson arkitekt ehf.
Hlíðarsní 19 - 2 hæð - 201 Kópavogur
S. 54.2265 - krark@krark.is
Kf. 581298.3589 - www.krark.is

Hringhamar 21
Hafnarfjörður

Landelgnúmer: LZ31981

Snið 12 og 13. Mhl. 02

Fjöltylishús	Aðaluppdráttir-Áfangi 2. Nr. 23 og bilageymsla
Verknumur: 21039IF	Aðalhönnuður: Kristinn Ragnarsson
Máilivardi: 1:100	Kl. 120944.2669
Dagsetning: 14.04.2023	Hönnunarstjóri: Kristinn Ragnarsson
Hönnun: KR.RCM	Kl. 120944.2669
Verkefnaustjórn: RCM	Blad: Útgáfa:
Telknað: RLF.PTG	A304
Yfirfari: RCM.LPM	4